

# montage handleiding

## Begra Bakkenwagen

Deze handleiding is van toepassing op de volgende modellen

BM267-0001-A / Bakkenwagen licht 4 niveaus / 1395x663x1525mm (LxBxH) - 1280x600mm (LxB)



Voorvertoning Bakkenwagen met bakken

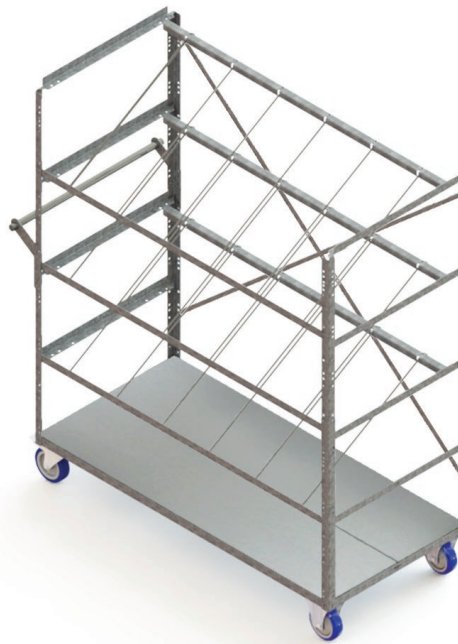

Voorvertoning Bakkenwagen zonder bakken

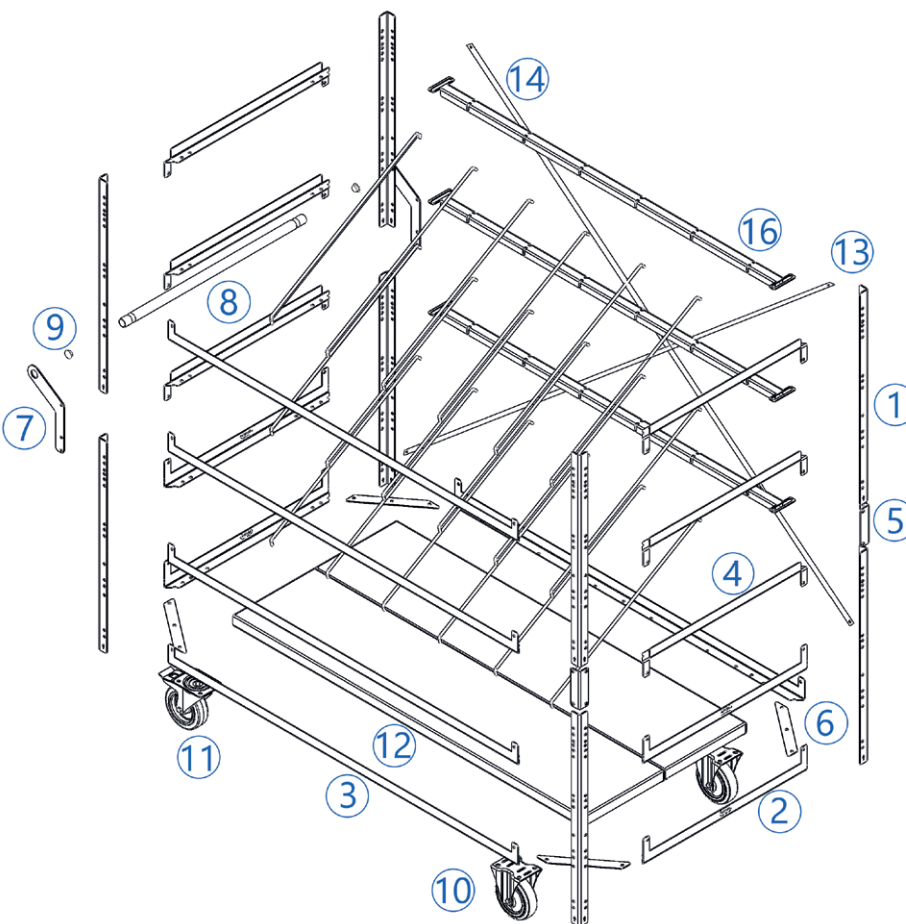
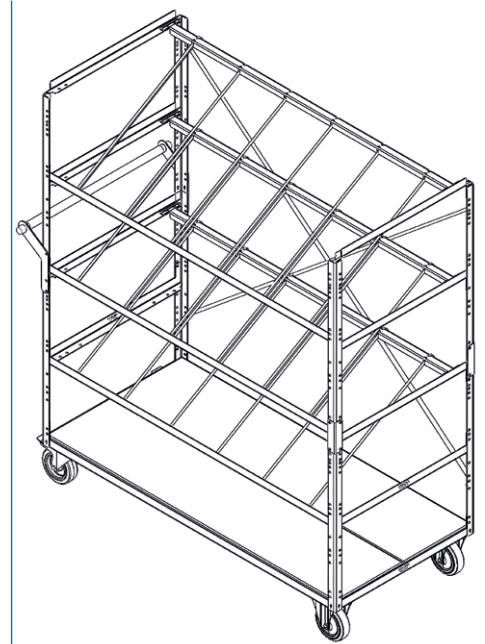

Explosietekening Bakkenwagen

### Onderdelen lijst

- ① Hoekprofiel staander
- ② Hoekprofiel ligger kort
- ③ Hoekprofiel ligger lang
- ④ Hoekprofiel topligger kort
- ⑤ Koppelstuk hoekprofiel
- ⑥ Diagonale verstevigingsstrip
- ⑦ Handleuning houder
- ⑧ Handleuning
- ⑨ Halfbolle inslagdop
- ⑩ Bokwiel
- ⑪ Zwenkwiel
- ⑫ Legbord MD
- ⑬ Schoorstang legbord
- ⑭ Kruisschoor MD
- ⑮ Dwarsligger hoekstelling

Montagetijd:



Moeilijkheidsgraad:



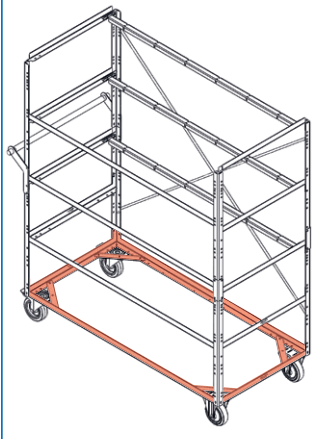

Monteer de hoekprofiel liggers kort (2) en lang (3) m.b.v. de diagonale verstevigungsstrips (6).

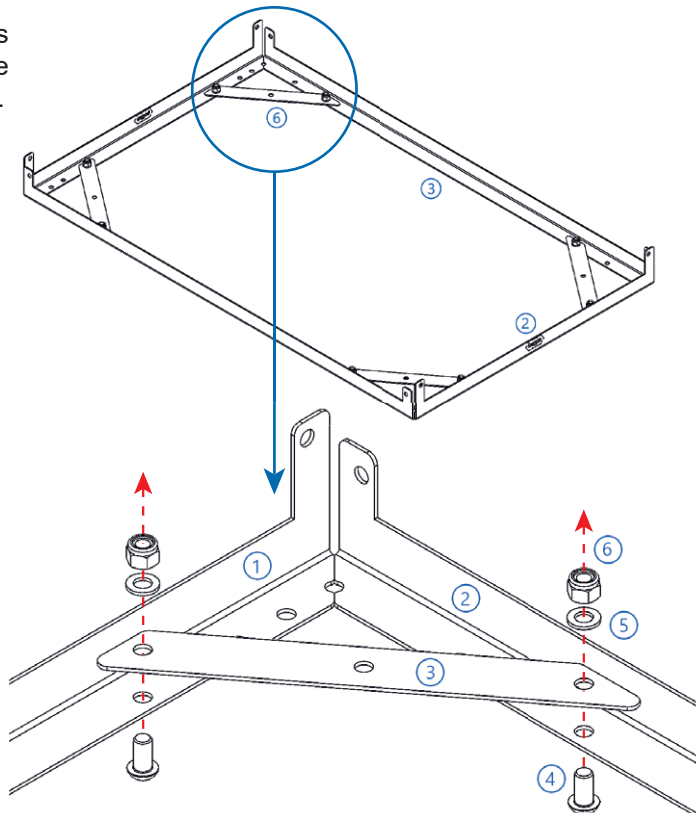

Nr.	Onderdeel	Aantal
①	Hoekprofiel ligger kort	2x
②	Hoekprofiel ligger lang	2x
③	Diagonale verstevigungsstrip	4x
④	Bolkopschroef M8x16	8x
⑤	Sluitring M8	8x
⑥	Borgmoer M8	8x

# Montage van de staanders

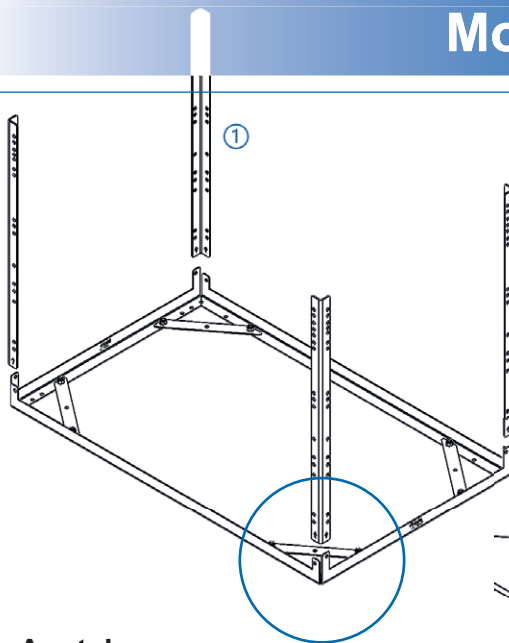
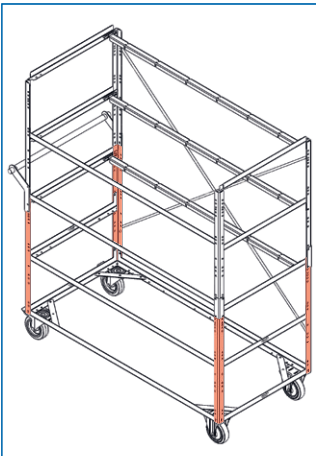

Zet de staanders (1) met de pijl (!) naar boven gericht tegen het onderframe aan op de hoekpunten

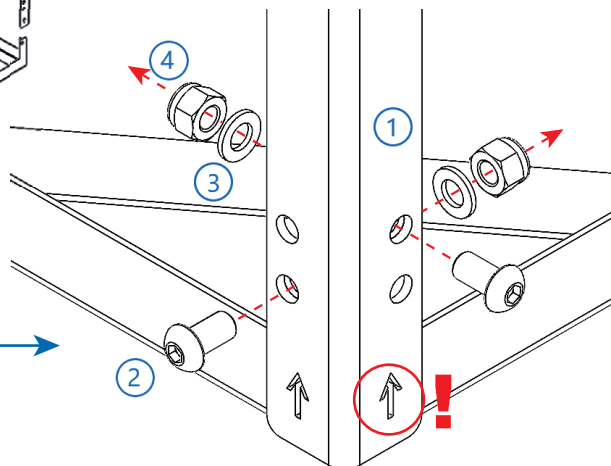

Nr.	Onderdeel	Aantal
①	Hoekprofiel Staander	4x
②	Bolkopschroef M8x16	8x
③	Sluitring M8	8x
④	Borgmoer M8	8x

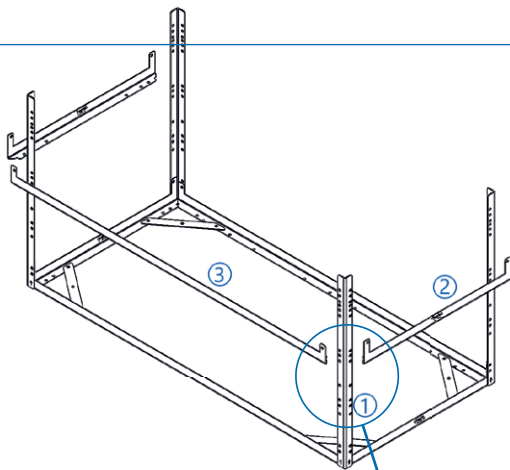
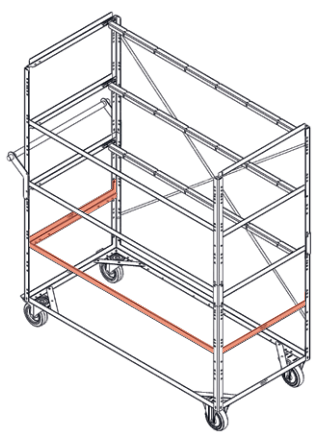

Leg de liggers (2/3) aan de binnenzijde van de staanders met de lippen omhoog. Bevestig de lange ligger (3) aan het onderste gat zoals staat aangegeven. Leg de kortere ligger (2) tegen de langere ligger aan zodoende dat het ondervlak op gelijke hoogte ligt.

**Nr. Onderdeel Aantal**

- ① Hoekprofiel ligger lang 1x
- ② Hoekprofiel ligger kort 2x
- ③ Bolkopschroef M8x16 6x
- ④ Sluistring M8 6x
- ⑤ Borgmoer M8 6x

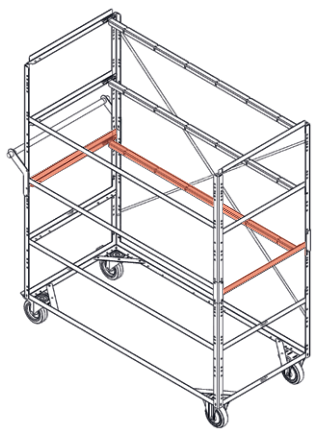
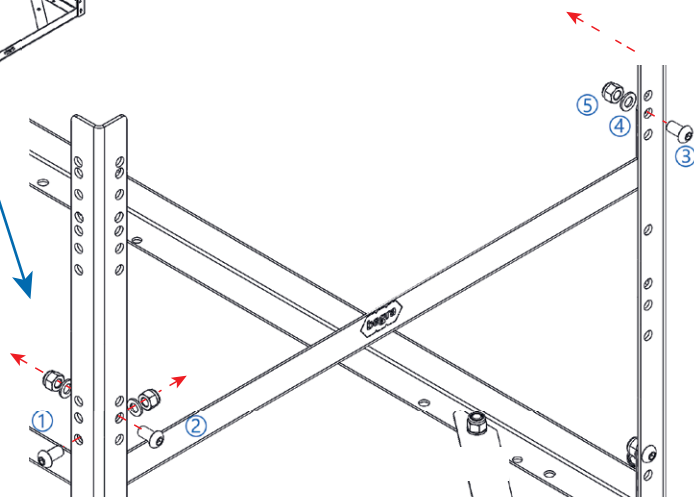

Leg de topliggers (4) aan de binnenzijde van de staanders aan. Monteer beide onderdelen in het derde gat van onder in het aangegeven gatenpatroon. Leg de dwarsligger (16) of de topliggers en monteer middels het overlappende sleuf gat met de gaten. Zorg ervoor dat de grote opening van de dwarsligger naar "binnen" wijst. Let op, draai de bevestigingen voor de dwarsliggers nog niet volledig aan.

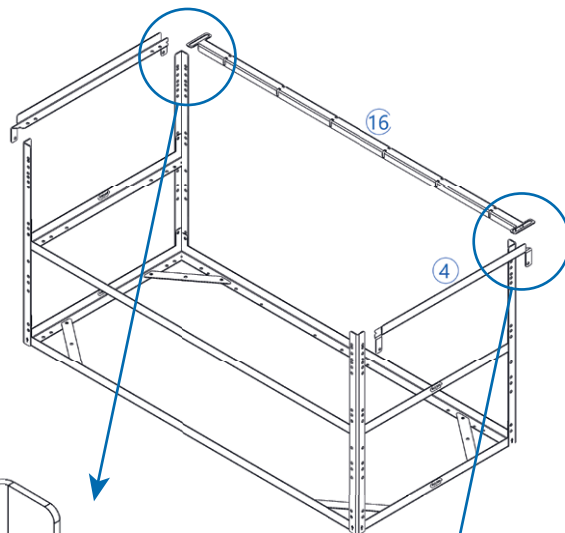

**Nr. Onderdeel Aantal**

- ① Hoekprofiel topligger 2x
- ② Dwarsligger 1x
- ③ Bolkopschroef M8x16 6x
- ④ Sluistring M8 6x
- ⑤ Borgmoer M8 6x

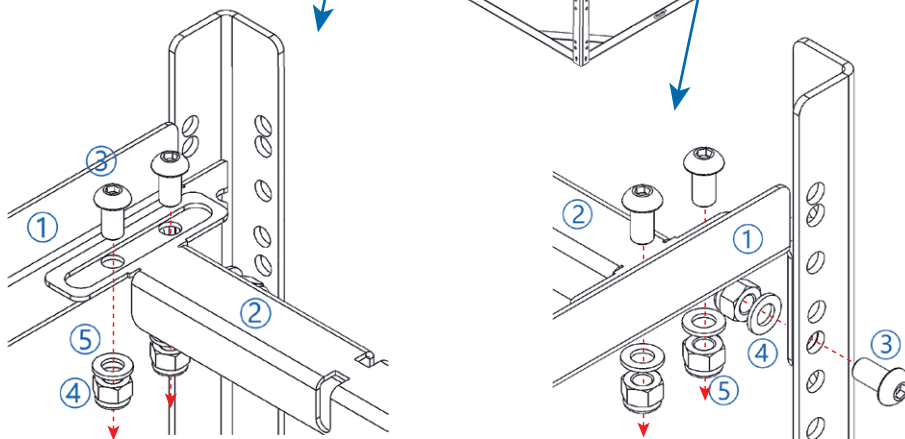

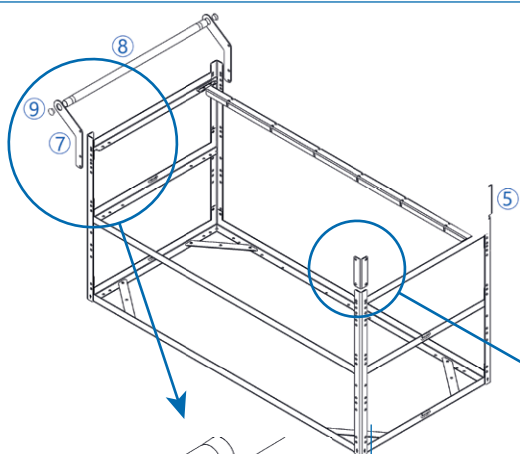
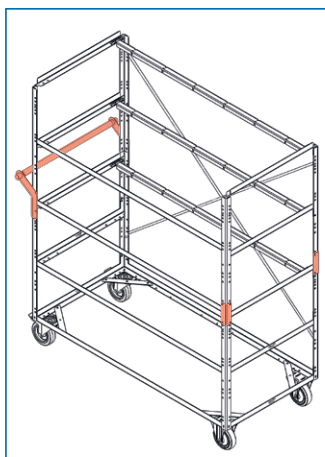

Monteer de koppelstukken (5) aan de voorzijde van het onderframe op de één na bovenste gaten van de staanders. Monteer eerst één handleuning houder (7) aan de staander. Zorg ervoor dat het middelste gat van de handleuning houder aan het één na bovenste gat van de staander kan worden bevestigd. Steek hierna de handleuning (8) incl. doppen (9) door de houder heen. Monteer hierna de houder aan de andere zijde op dezelfde manier.

### Nr. Onderdeel

Nr. Onderdeel	Aantal
① Duwbeugel houder	2x
② Bolkopschroef M8x16	4x
③ Sluiring M8	4x
④ Borgmoer M8	4x
⑤ Duwbeugel	1x
⑥ Halfbolle inslagdop	2x

### Aantal

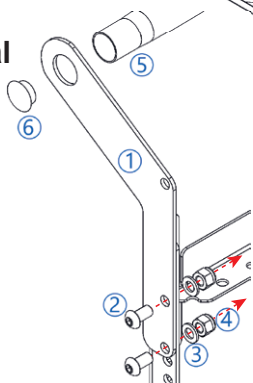

### Nr. Onderdeel

Nr. Onderdeel	Aantal
① Koppelstuk	2x
② Bolkopschroef M8x16	4x
③ Sluiring M8	4x
④ Borgmoer M8	4x

### Aantal

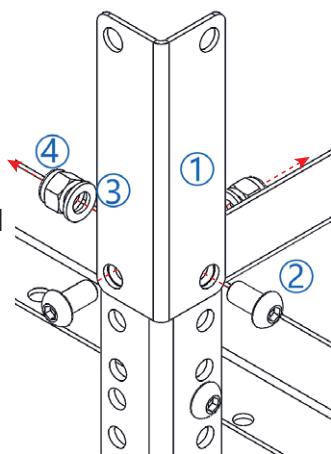

## Montage van het bovenframe (4e niveau)

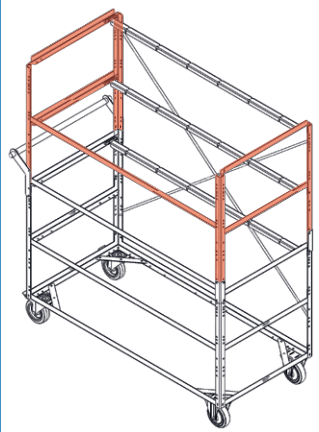

Leg de onderste topliggers (4) tussen de staanders (1) in met de montage lippen wijzend omlaag. Bevestig de topliggers aan de staanders m.b.v. het enkele gat zoals staat aangegeven.

Monteer de bovenste topliggers (4) aan het bovenste gat van de staander op dezelfde wijze als de andere topliggers.

Leg de ligger (3) aan de binnenkant van de staanders met de montage lippen omhoog gericht. Bevestig de ligger aan de bovenste gaten van het aangegeven patroon.

### Nr. Onderdeel

Nr. Onderdeel	Aantal
① Hoekprofiel staander	2x
② Hoekprofiel topligger	2x
③ Hoekprofiel ligger	1x
④ Bolkopschroef M8x16	6x
⑤ Sluiring M8	6x
⑥ Borgmoer M8	6x

### Aantal

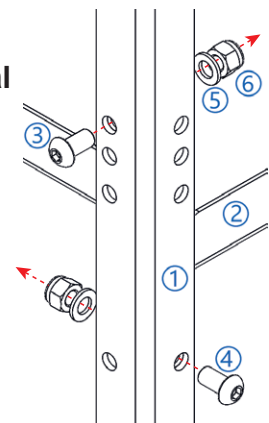

### Nr. Onderdeel

Nr. Onderdeel	Aantal
① Hoekprofiel staander	4x
② Hoekprofiel topligger	2x
③ Bolkopschroef M8x16	4x
④ Sluiring M8	4x
⑤ Borgmoer M8	4x

### Aantal

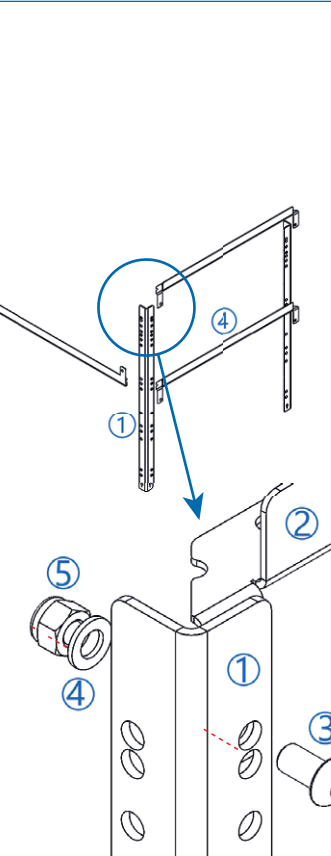

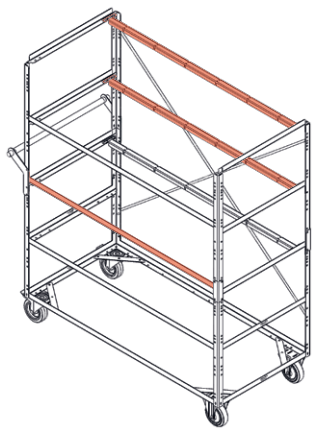

Zet het zojuist gemonteerde bovenframe bovenop de staanders (1) van het onderframe. Verbind beide frames m.b.v. de koppelstukken (5) en de handleuning houders (7). Let op, alvorens de bevestigingen worden geplaatst dient de ligger (3) aan de binnenzijde aan de staanders te worden geplaatst om gebruik te kunnen maken van dezelfde bevestigingen.

Leg ten slotte de dwarsliggers (16) op de topliggers (4) met de grotere openingen naar binnen en monteer deze middels de sleufgaten.

**Let op:** draai de bevestigingen voor de dwarsliggers nog niet volledig aan.

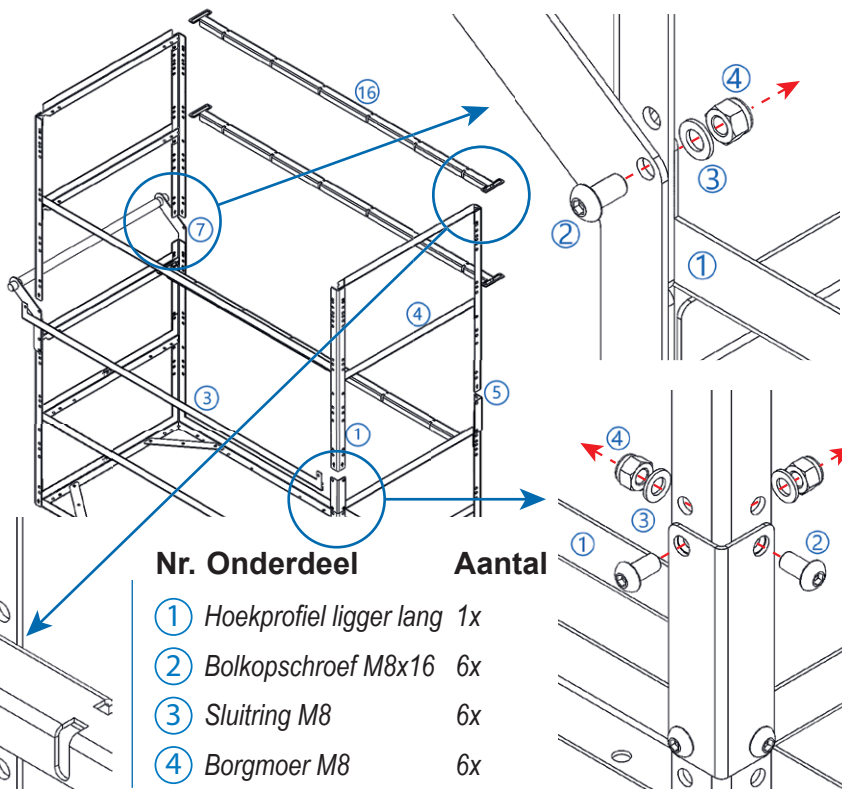

### Nr. Onderdeel

Nr. Onderdeel	Aantal
① Dwarsligger	2x
② Bolkopschroef M8x16	8x
③ Sluistring M8	8x
④ Borgmoer M8	8x

### Nr. Onderdeel

Nr. Onderdeel	Aantal
① Hoekprofiel ligger lang	1x
② Bolkopschroef M8x16	6x
③ Sluistring M8	6x
④ Borgmoer M8	6x

## Montage van de wielen

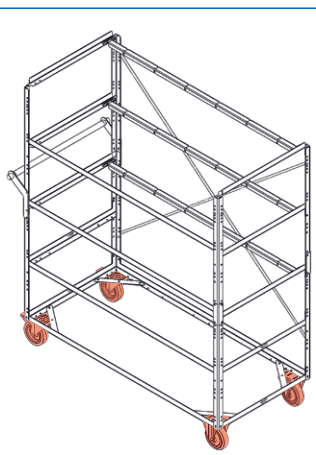

Monteer de bokwielen (10) aan de voorzijde en de zwenkwielen (11) aan de achterzijde. Leg een sluitring (!) tussen de montageplaat van het wielen de diagonale strip ter opvulling.

### Nr. Onderdeel

Nr. Onderdeel	Aantal
① Bok/zwenkwiel	4x
② Bolkopschroef M8x16	16x
③ Sluistring M8	20x
④ Borgmoer M8	16x

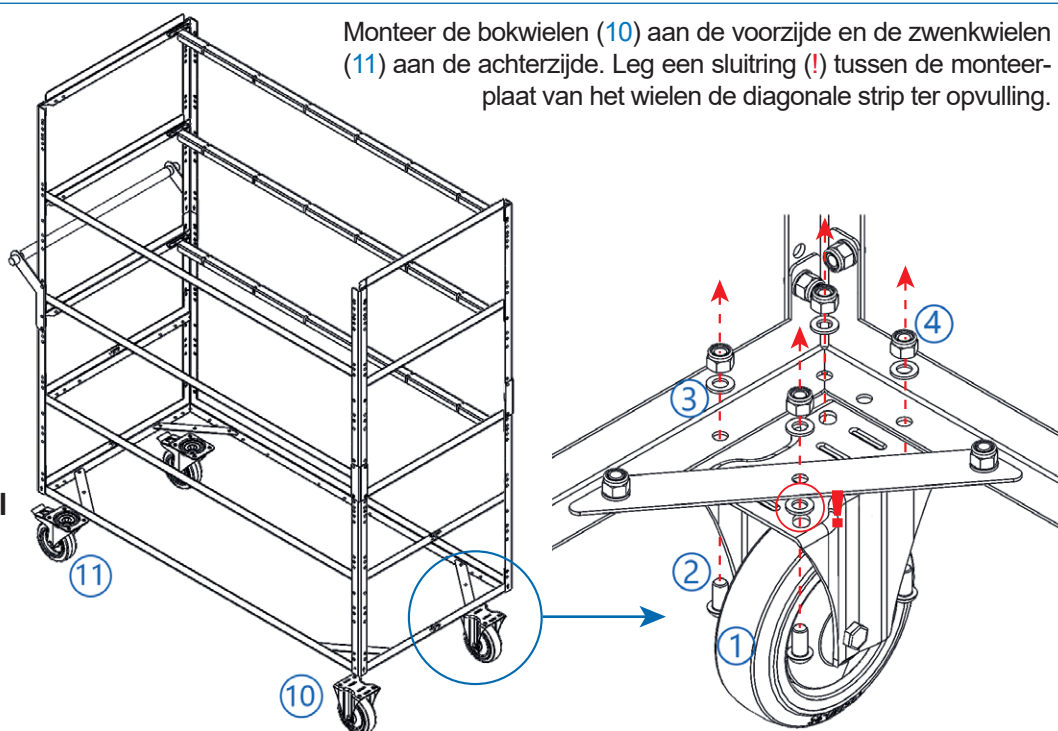

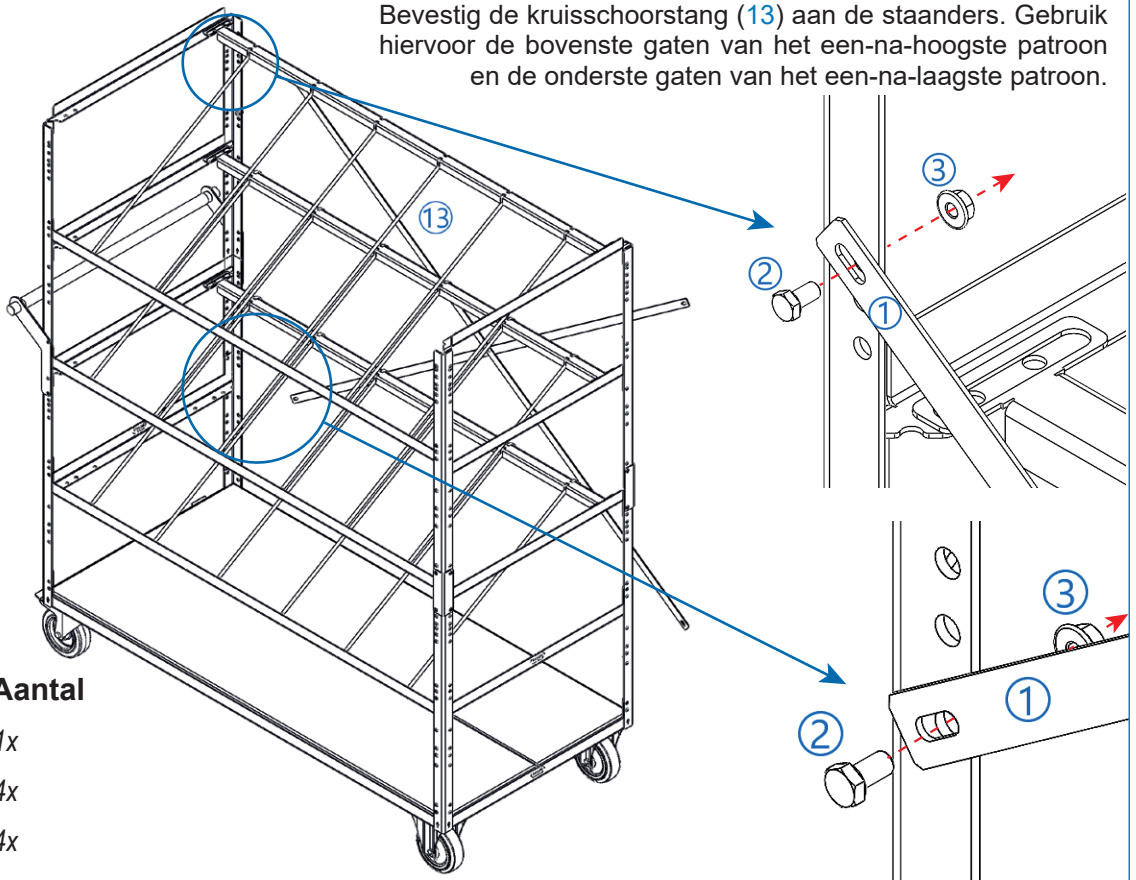
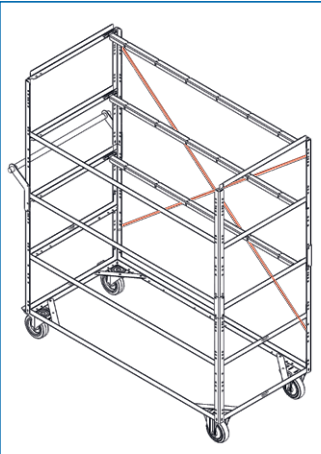

Nr.	Onderdeel	Aantal
①	Kruisschoorstang MD	1x
②	Zeskantbout M6x12	4x
③	Flensmoer M6	4x

## Montage van de legborden

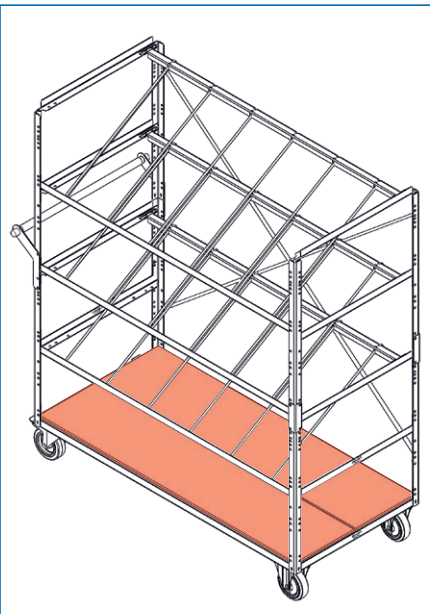

Plaats de legborden MD (12) in het onderste niveau van het basisframe.

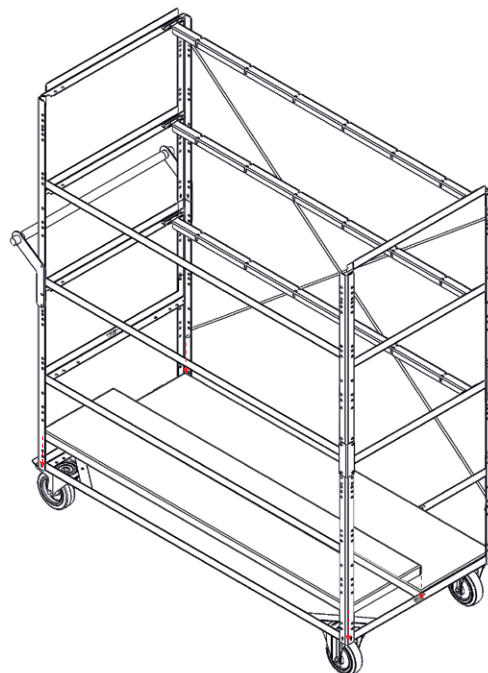

Nr.	Onderdeel	Aantal
①	Legbord MD	2x

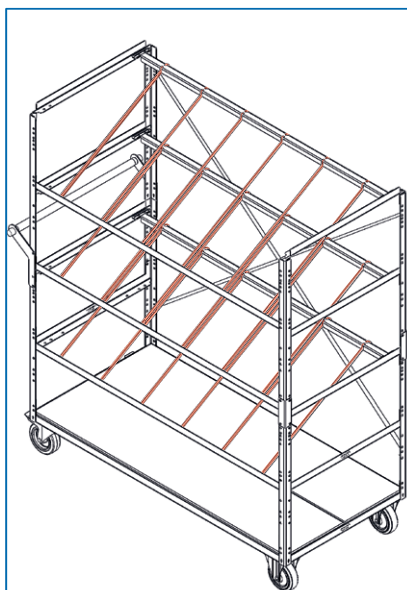

Monteer de draadstangen (14) zoals staat aangegeven op onderstaand stappenplan.

**Let op:** nu de draadstangen zijn geplaatst kunnen de dwarsliggers allemaal worden aangedraaid. (zie pagina 8)

