

montage handleiding

Begra Etagewagen

Deze handleiding is van toepassing op de volgende modellen

BM299-0001-A	/	Etagewagen licht 4 niveaus	/	220kg 945x463x1500mm (LxBxH) - 830x400mm (LxB)
BM299-0002-A	/	Etagewagen licht 4 niveaus	/	200kg 1095x463x1500mm (LxBxH) - 930x400mm (LxB)
BM299-0003-A	/	Etagewagen licht 4 niveaus	/	140kg 1395x463x1500mm (LxBxH) - 1280x400mm (LxB)
BM299-0004-A	/	Etagewagen licht 4 niveaus	/	200kg 945x663x1500mm (LxBxH) - 980x600mm (LxB)
BM299-0005-A	/	Etagewagen licht 4 niveaus	/	180kg 1095x663x1500mm (LxBxH) - 980x600mm (LxB)
BM299-0006-A	/	Etagewagen licht 4 niveaus	/	100kg 1395x663x1500mm (LxBxH) - 1280x600mm (LxB)
BM299-0007-A	/	Etagewagen licht 4 niveaus	/	200kg 945x863x1500mm (LxBxH) - 830x800mm (LxB)
BM299-0008-A	/	Etagewagen licht 4 niveaus	/	180kg 1095x863x1500mm (LxBxH) - 980x800mm (LxB)
BM299-0009-A	/	Etagewagen licht 4 niveaus	/	170kg 1395x863x1500mm (LxBxH) - 1280x800mm (LxB)



Voorvertoning Tafelwagen

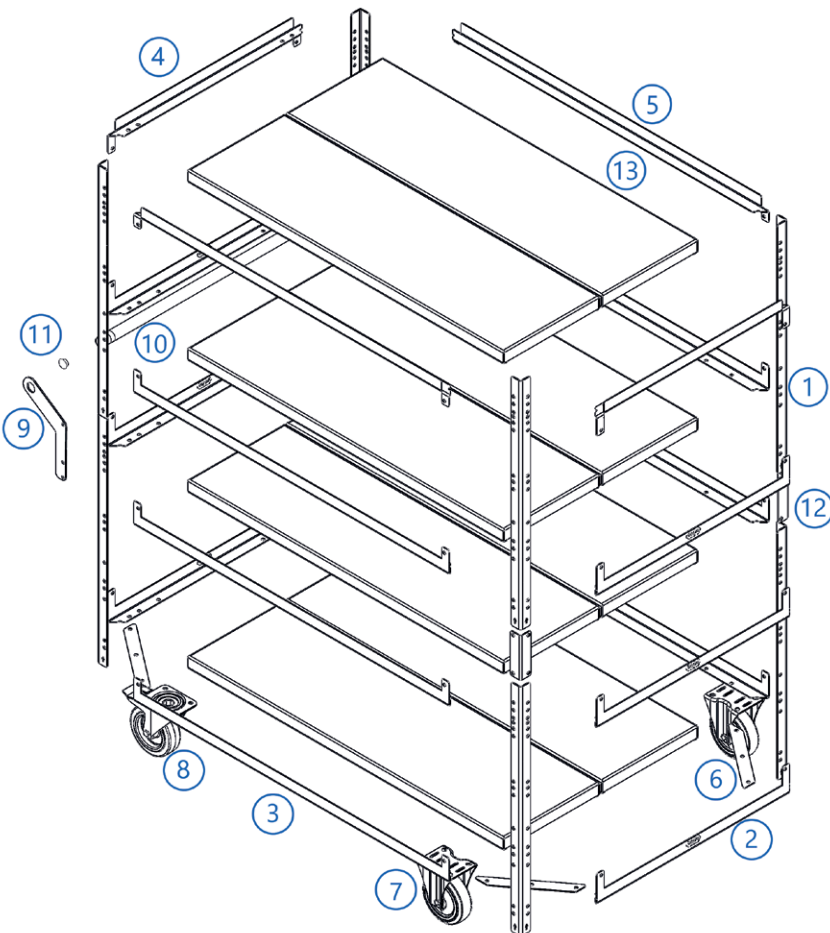
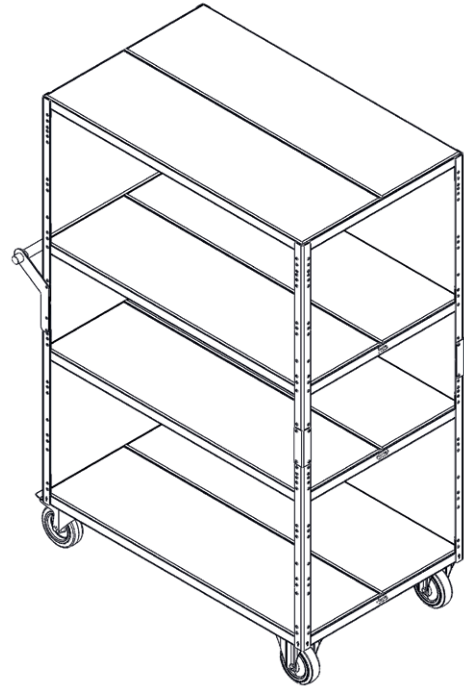

Onderdelen lijst

- ① Hoekprofiel staander
- ② Hoekprofiel ligger kort
- ③ Hoekprofiel ligger lang
- ④ Hoekprofiel topligger kort
- ⑤ Hoekprofiel topligger lang
- ⑥ Diagonale verstevigingsstrip
- ⑦ Bokwiel
- ⑧ Zwenkwiel
- ⑨ Handleuning houder
- ⑩ Handleuning
- ⑪ Halfbolle inslagdop
- ⑫ Koppelstuk hoekprofiel
- ⑬ 13 Legbord MD

Montagetijd:

60 minuten

Moeilijkheidsgraad:



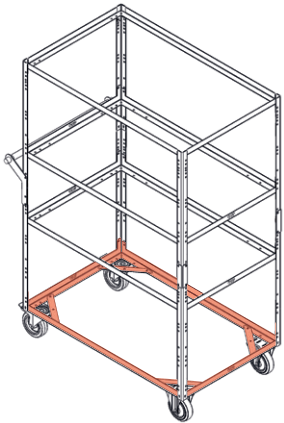

Monteer de hoekprofiel liggers kort (2) en lang (3) m.b.v. de diagonale verstevigungsstrips (6).

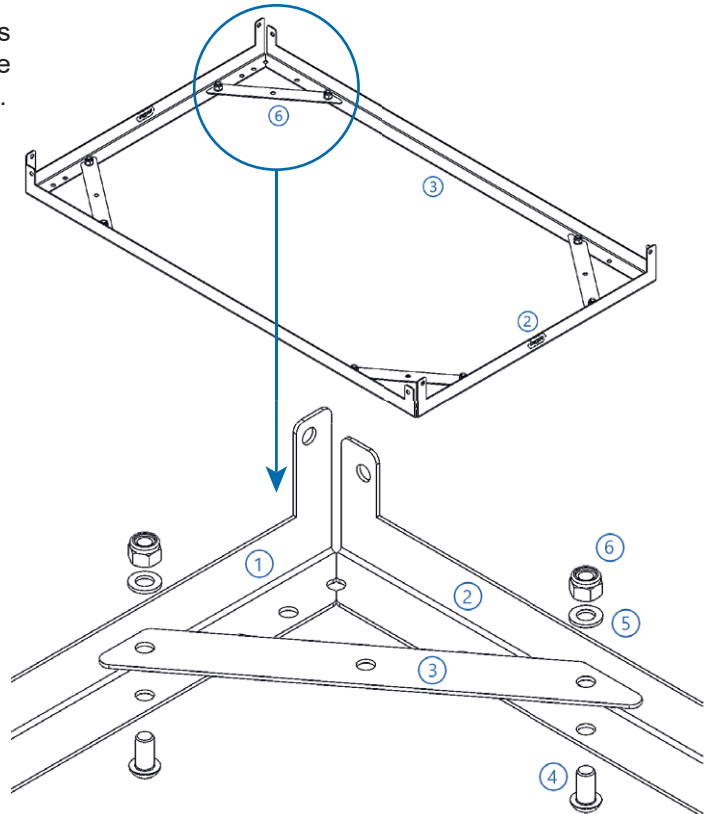

Nr.	Onderdeel	Aantal
①	Hoekprofiel ligger kort	2x
②	Hoekprofiel ligger lang	2x
③	Diagonale verstevigungsstrip	4x
④	Bolkopschroef M8x16	8x
⑤	Sluitring M8	8x
⑥	Borgmoer M8	8x

Montage van de staanders

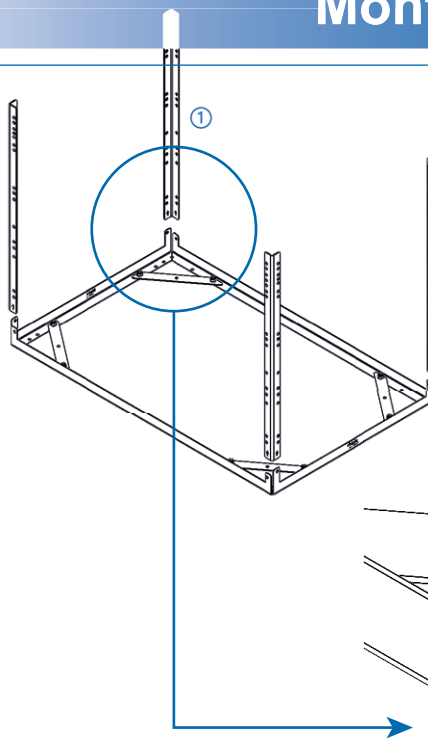
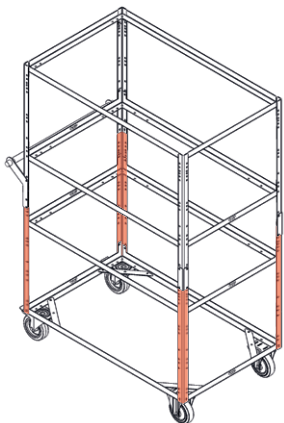

Zet de staanders (1) met de pijl (!) naar boven gericht tegen het onderframe aan op de hoekpunten

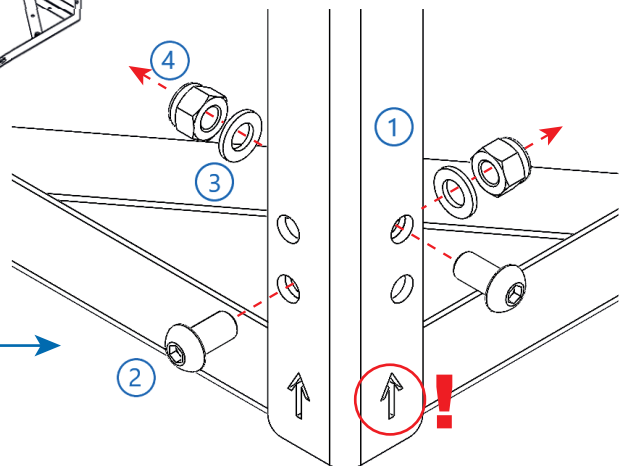

Nr.	Onderdeel	Aantal
①	Hoekprofiel Staander	4x
②	Bolkopschroef M8x16	8x
③	Sluitring M8	8x
④	Borgmoer M8	8x

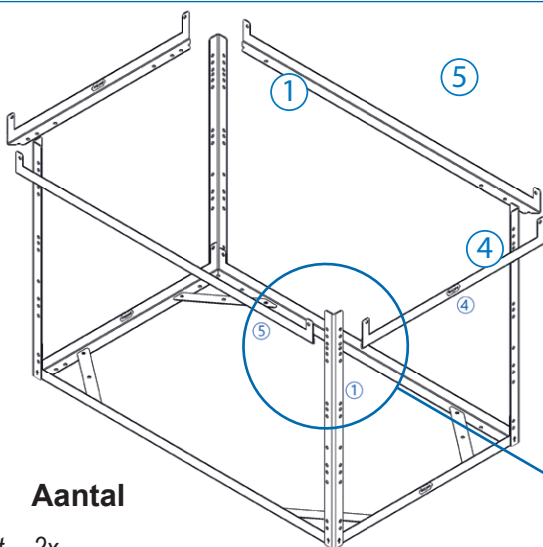
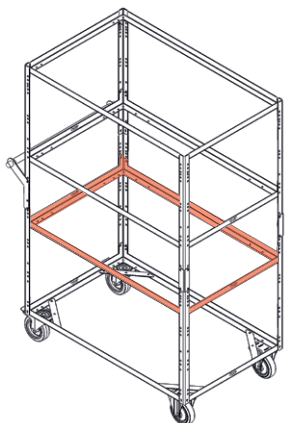

Leg de liggers (4/5) aan de binnenzijde van de staanders met de lippen omhoog. Bevestig de lange ligger (5) aan het onderste gat zoals staat aangegeven. Leg de kortere ligger (4) tegen de langere ligger aan zodoende dat het oplegvlak t.b.v. de legborden op gelijke hoogte ligt.

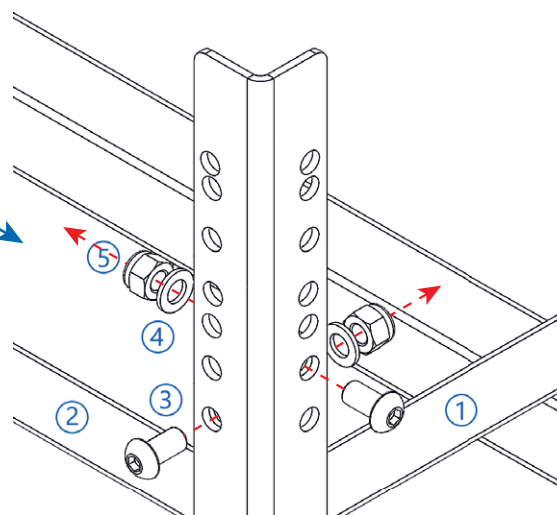

Nr. Onderdeel Aantal

- ① Hoekprofiel ligger kort 2x
- ② Hoekprofiel ligger lang 2x
- ③ Bolkopschroef M8x16 8x
- ④ Sluistring M8 8x
- ⑤ Borgmoer M8 8x

Koppeling voor het bovenframe

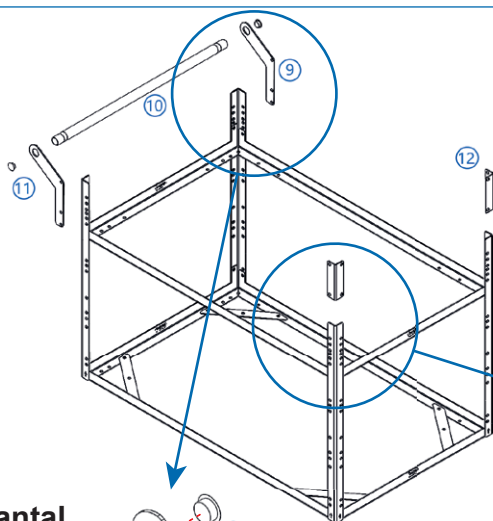
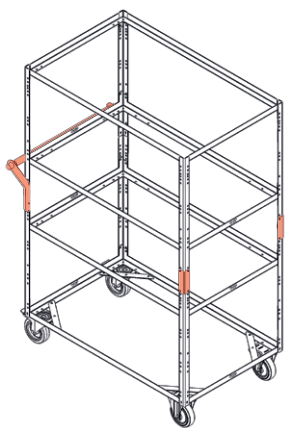

Monteer de koppelstukken (12) aan de voorzijde van het onderframe op de één na bovenste gaten van de staanders. Monteer eerst één handleuning houder (9) aan de staander. Zorg ervoor dat het middelste gat van de handleuning houder aan het één na bovenste gat van de staander kan worden bevestigd. Steek hierna de handleuning (10) incl. doppen (11) door de houder heen. Monteer hierna de houder aan de andere zijde op dezelfde manier.

Nr. Onderdeel Aantal

- ① Duwbeugelhouder 2x
- ② Bolkopschroef M8x16 4x
- ③ Sluistring M8 4x
- ④ Borgmoer M8 2x
- ⑤ Duwbeugel 1x
- ⑥ Halfbolle inslagdop 2x

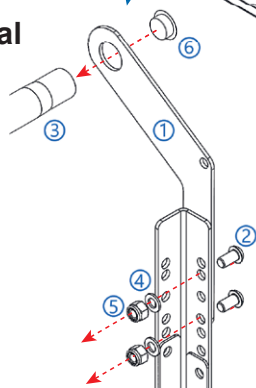

Nr. Onderdeel Aantal

- ① Koppelstuk hoekprofiel 2x
- ② Bolkopschroef M8x16 4x
- ③ Sluistring M8 4x
- ④ Borgmoer M8 2x

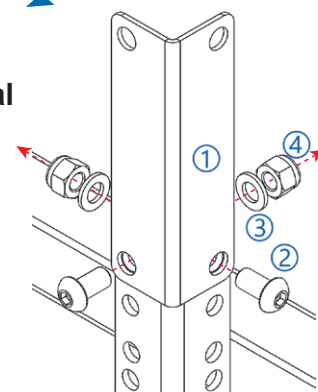

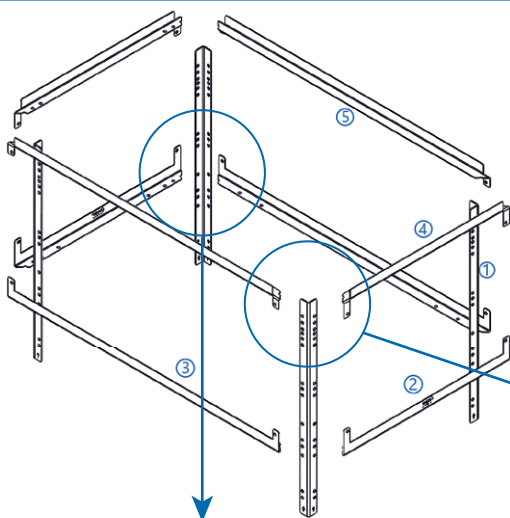
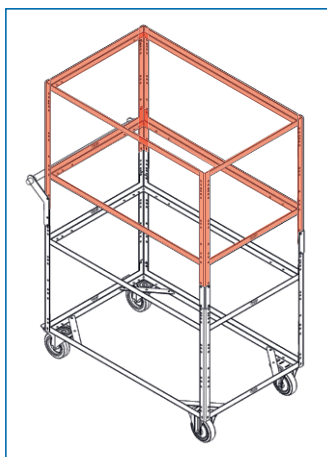

Zorg dat de staanders (1) met de pijl naar boven gericht staan. Leg de topliggers (4/5) aan de binnenzijde van de staanders zodat de bovenzijde gelijk ligt aan de bovenkant van de staanders. Het 4e niveau is zodoende vlak.

Leg de liggers (2/3) aan de binnenzijde van de staanders met de lippen omhoog. Bevestig de langere ligger (3) aan het middelste gat zoals staat aangegeven. Leg de kortere ligger (4) tegen de langere ligger aan zodoende dat het oplegvlak voor de legborden op gelijke hoogte ligt.

Nr. Onderdeel

Nr. Onderdeel	Aantal
① Hoekprofiel staander	4x
② Hoekprofiel topligger kort	2x
③ Hoekprofiel topligger lang	2x
④ Bolkopschroef M8x16	8x
⑤ Sluistring M8	8x
⑥ Borgmoer M8	8x

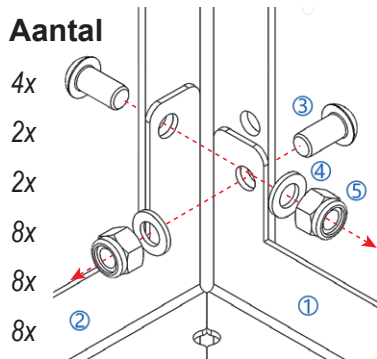

Nr. Onderdeel

Nr. Onderdeel	Aantal
① Hoekprofiel ligger lang	2x
② Hoekprofiel ligger kort	2x
③ Bolkopschroef M8x16	8x
④ Sluistring M8	8x
⑤ Borgmoer M8	8x

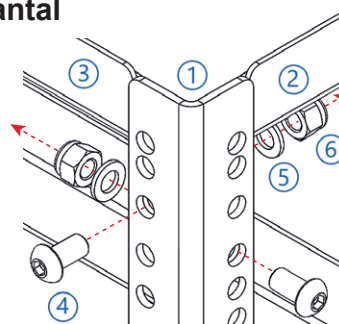

Plaatsing bovenframe op onderstel

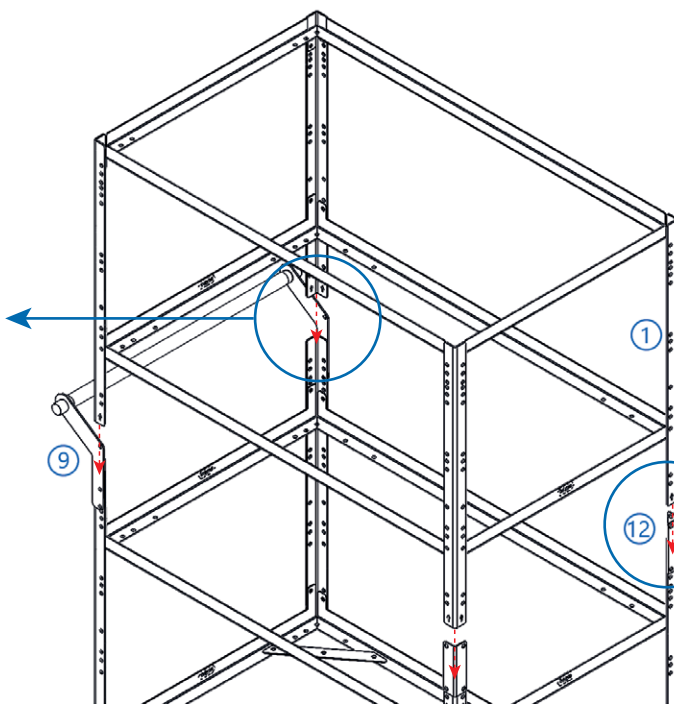
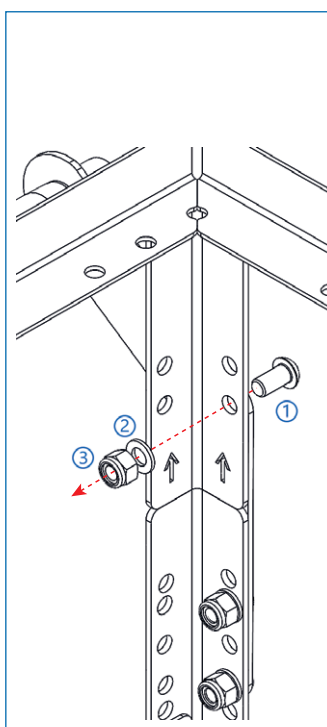

Nr. Onderdeel

Nr. Onderdeel	Aantal
① Bolkopschroef M8x16	6x
② Sluistring M8	6x
③ Borgmoer M8	6x

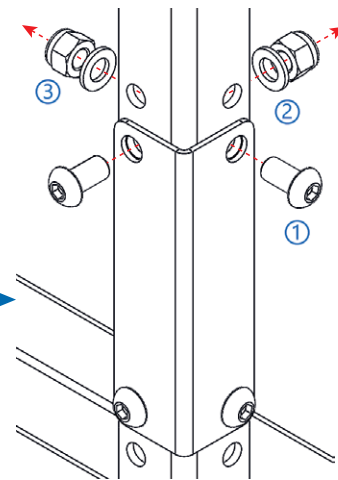

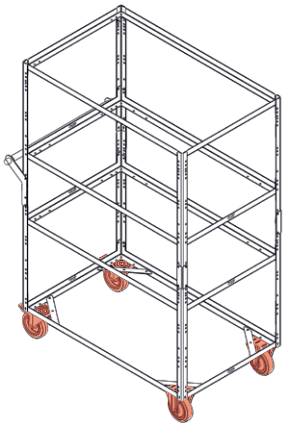

Monteer de bokwielen (7) aan de voorzijde en de zwenkwielen (8) aan de achterzijde. Leg een sluitring (!) tussen de monteringsplaat van de wielen en de diagonaal strip ter opvulling.

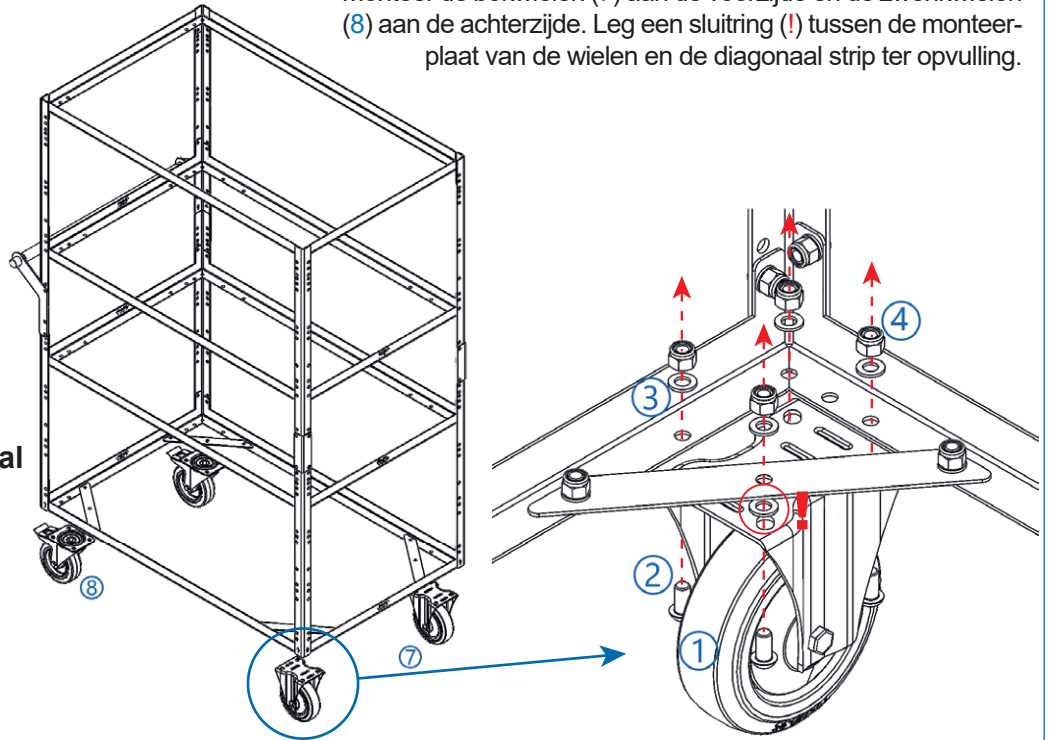

Nr.	Onderdeel	Aantal
1	Zwenkwiel	2x
2	Bokwiel	2x
3	Bolkopschroef M8x16	16x
4	Sluitring M8	20x
5	Borgmoer M8	16x

Plaatsen van de legborden

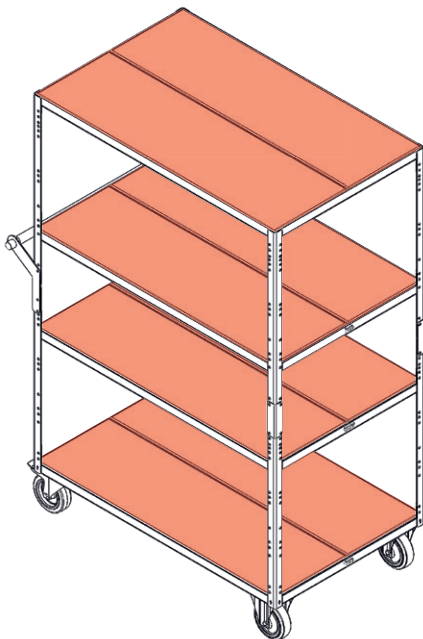

Plaats de legborden MD (1) op het 1e, 2e, 3e en 4e niveau.

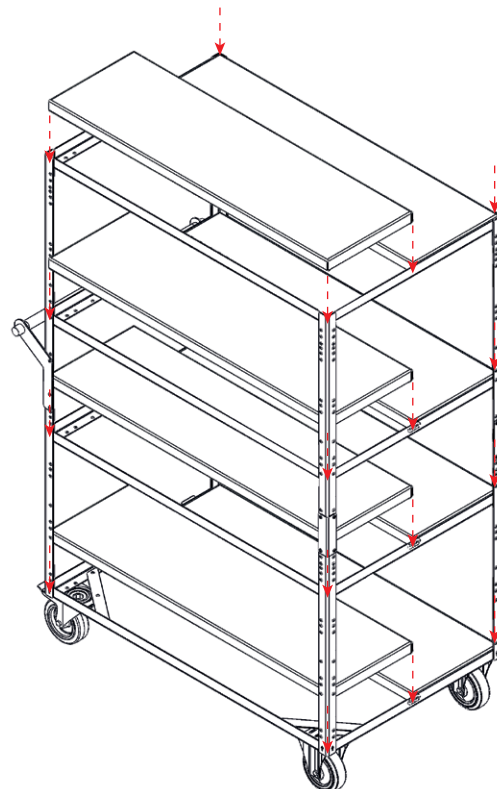

Nr.	Onderdeel	Aantal
1	Legbord MD verzinkt	8x



Ijsselstraat 9-13 \ 5347 KG Oss \ The Netherlands \ T +31 (0)412 667650 \ E info@begra.nl \ www.begra.nl
[Iban](#) NL80 RABO 0146 3423 21 \ [KvK](#) Oost Brabant 17207142 \ [BTW](#) 8180.3852.4B01